

Centrale de détection de gaz, Gas Master Control

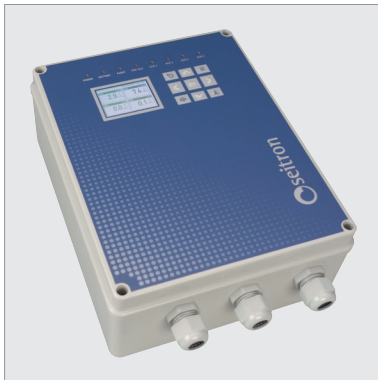

GAS MASTER CONTROL

La centrale de détection de gaz programmable Gas Master Control représente une solution avancée pour la gestion de la sécurité dans les environnements industriels et commerciaux. Elle est conçue pour contrôler jusqu'à 40 transmetteurs de gaz (esclaves) 32 Modbus® + 8 (4–20 mA), cette unité offre fiabilité, précision et polyvalence.

- **Surveillance multigaz:** gestion de différents types de gaz pour une protection complète
- **Extensibilité:** prise en charge jusqu'à 40 transmetteurs, adaptés à différentes tailles et complexités
- **Programmation intuitive:** interface conviviale pour une configuration et une gestion faciles
- **Compatibilité:** fonctionnement avec une large gamme de transmetteurs de gaz, y compris les transmetteurs Cool Guardian et SX.

Avantages

Fiabilité: assure un fonctionnement continu et fiable, minimisant les fausses alarmes

Efficacité opérationnelle: le dispositif centralisé optimise la gestion de la sécurité en surveillant plusieurs points de détection.

Schémas de raccordement

Unité de contrôle et charges alimentées en 230 V AC

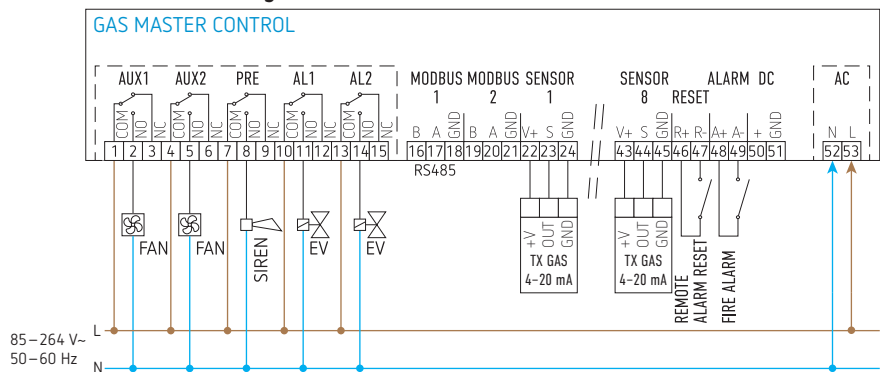

Unité de contrôle et charges alimentées en 12 – 24 V DC

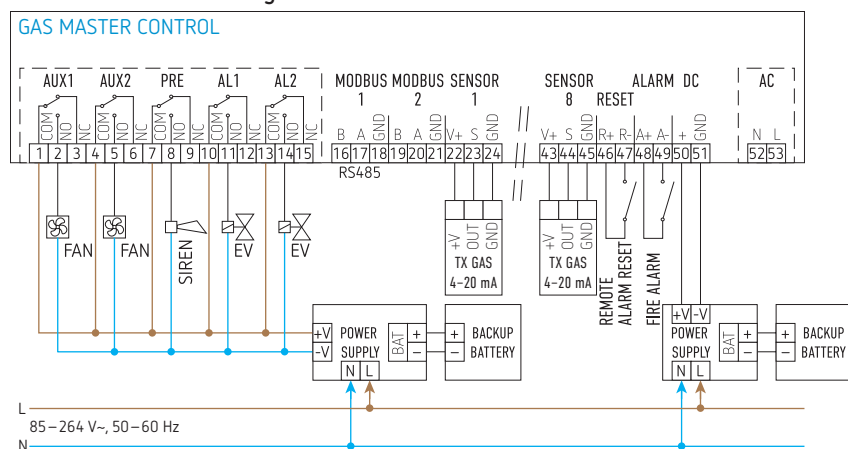

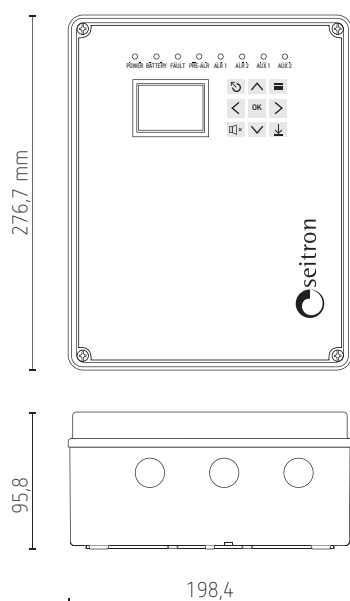

Exemple de mise en service d'un réseau RS485 avec alimentation de secours et 32 transmetteurs

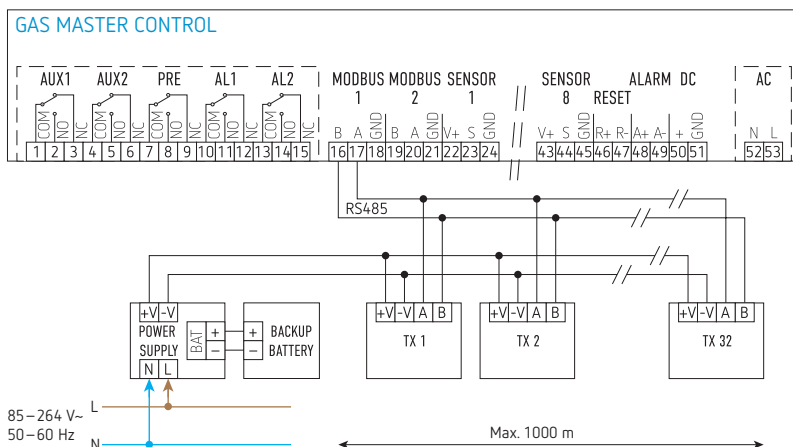

Caractéristiques techniques

Tension d'alimentation	85 – 264 V AC, 50 – 60 Hz ou 12 – 24 V DC (via système de backup)
Puissance absorbée	30 W max
Puissance des contacts de sortie	5 × 8 A 250 V AC $\cos \varphi = 1$ (SPDT) contacts libres de potentiel 2 relais d'alarme, 1 relais de pré-alarme, 2 relais auxiliaires
Entrées	8 × 4 – 20 mA, 1 entrée externe pour alarme incendie, 1 entrée externe pour réarmement manuel
Port de communication	RS485
Protocole de communication	MODBUS® RTU (via RS485) jusqu'à 32 transmetteurs de gaz connectés
Temps de démarrage	lié au temps de préchauffage des émetteurs connectés
Type d'émetteurs	pour gaz combustibles, toxiques, réfrigérants
Plage de réglage Précision Résolution	liées aux données transmises par le capteur de gaz
Sensibilité croisée	voir le manuel du capteur à distance
Affichage	LCD 180 × 128
Indice de protection	IP54
Protection ATEX	cette unité de contrôle N'EST PAS homologuée pour être installée dans des zones classées ATEX
Température de fonctionnement	-20 – +55 °C
Température de stockage	-20 – +55 °C
Limites d'humidité	20 – 90 % RH (sans condensation)
Pression	800 – 1100 hPa
Boîtier	matériau: technopolymère couleur: gris (RAL 7035)

Réf. de commande	Réf. fournisseur	EAN	Description
GAS MASTER CONTROL	RYF01M	8031025184507	centrale de détection de gaz