

Minuterie d'escalier modulaire électronique



ELPA 3

- Boîtier modulaire, largeur 1 module
- Un interrupteur de dérogation pour éclairage permanent
- Résiste à un blocage des boutons-poussoirs
- Entrée de commande universelle 8 à 240 V AC/DC pour asservir l'éclairage à un système de contrôle d'accès, d'alarme ou de parlophonie.

Caractéristiques techniques

Alimentation	230 à 240 V 50-60 Hz
Temporisation	réglable de 0,5 à 20 min
Pouvoir de coupure du contact	16 A cos φ = 1
Charge maximale	2300 W pour lampes incandescentes, 3600 W pour tubes néons compensés en série ou non compensés, 1300 W pour tubes néons compensés en parallèle
Courant de fuite dû aux néons en parallèle sur les boutons-poussoirs: 150 mA	
Degré de protection	IP 20
Classe de protection	II
Température maximale	-25 à +50 °C



Cache-bornes pour montage mural, réf. **907 0 065**

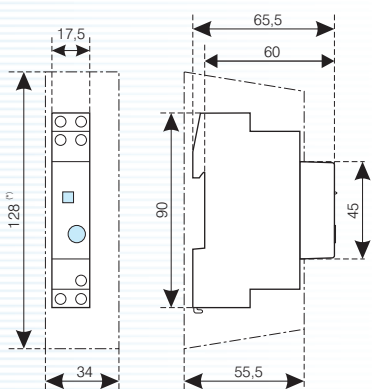

Raccordements électriques

ELPA 3 + ELPA 4: préavis d'extinction

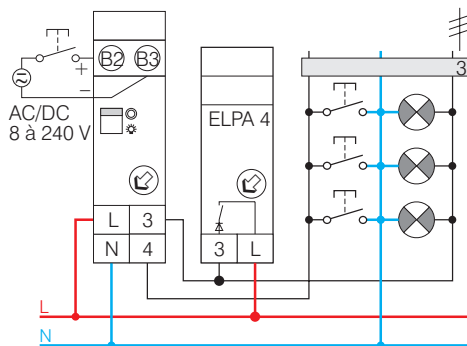

ELPA 3: raccordement 3 fils

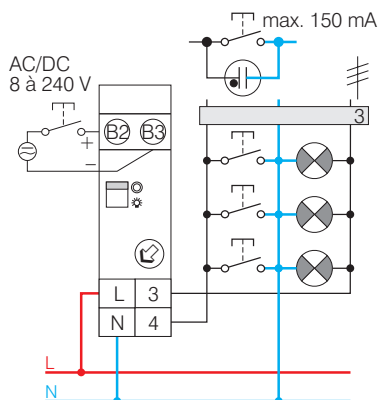

ELPA 3: raccordement 4 fils

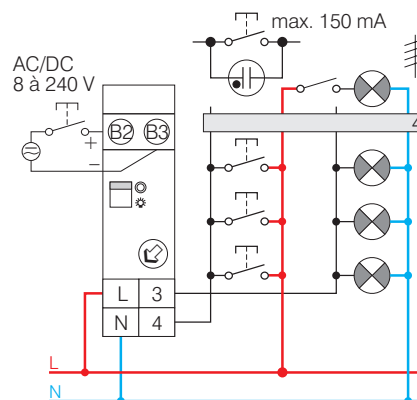

RÉFÉRENCES DE COMMANDE

ELPA 3 minuterie d'escalier électronique

OPTIONS

907 0 001 kit pour montage encastré

907 0 065 cache-bornes pour montage mural