

Chaudière électrique mobile, séchage de dalle, GRE6T40063A



GRE6T40010A

- Séchage de chape et de dalle
- Chauffage temporaire, de remplacement et de secours
- Dépannage et appoint eau chaude sanitaire

- Manipulation aisée
- Polyvalente
- Compacte
- Robuste
- Programmable
- Prête à l'emploi
- 2 ans de garantie, 5 ans de garantie pour le corps de chauffe en inox

Équipement

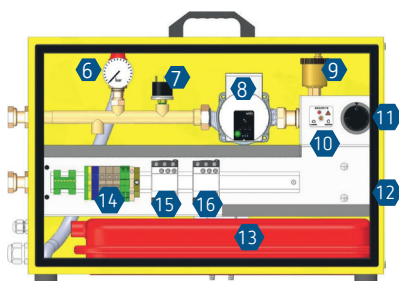

- 1 Valise avec serrure avec barillet à clé
- 2 Poignée de transport
- 3 Pieds caoutchoucs anti-vibration
- 4 Régulateur /programmeur 0 – 90 °C
- 5 Raccordements hydrauliques F3/4"
- 6 Soupape de sécurité avec manomètre
- 7 Pressostat
- 8 Circulateur 2,5 m³/h
- 9 Purgeur automatique
- 10 Protection thermique 60/95 °C
- 11 Aquastat 0 à 90 °C
- 12 Thermoplongeur sur bride
- 13 Vase d'expansion 6 l
- 14 Bornier de raccordement
- 15 Sécurité de coupure d'alimentation générale
- 16 Contacteur

Caractéristiques techniques

Triphasé 400 V + N

Puissance : 6 kW

Protection : 10 A

Sorties : F3/4"

Câble : 5x 2,5 mm² (non inclus)

Dimensions : 460 x 640 x 250 mm

Poids : 25 kg

Schéma de raccordement

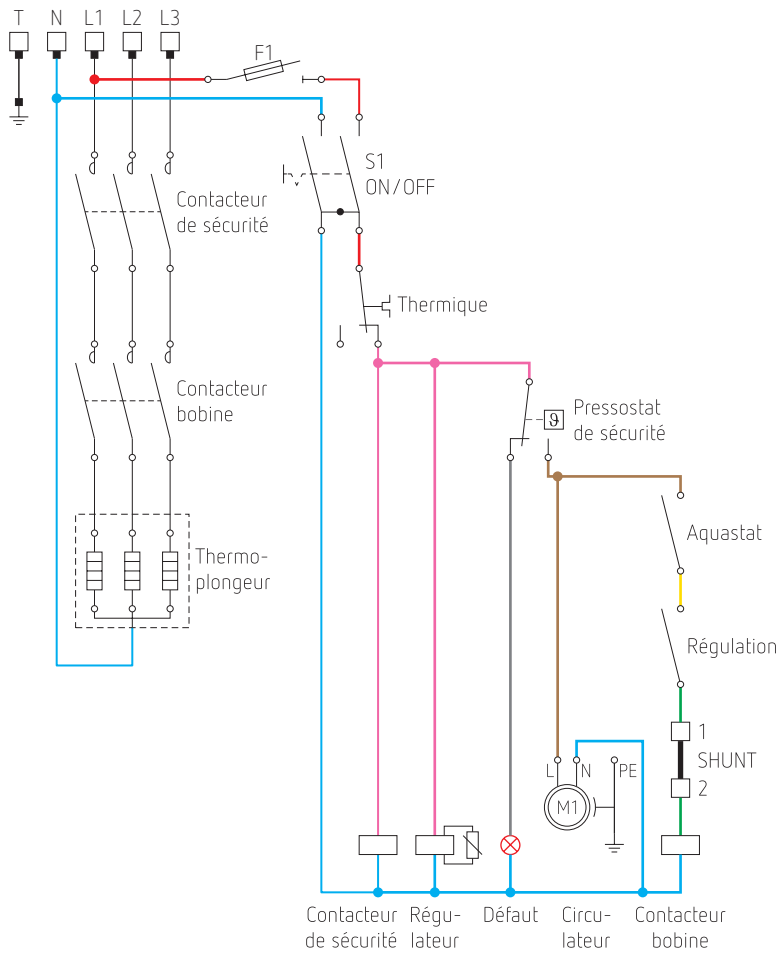

Réf. de commande	N° de fournisseur	EAN	Description
GRE6T40010A	65.14-6	9900000102197	chaudière électrique mobile 6 kW