

Servomotor SM100 EHS KIT

Motorisering van een 3-weg mengkraan d.m.v. differentiaal-temperatuur met twee aangesloten voelers

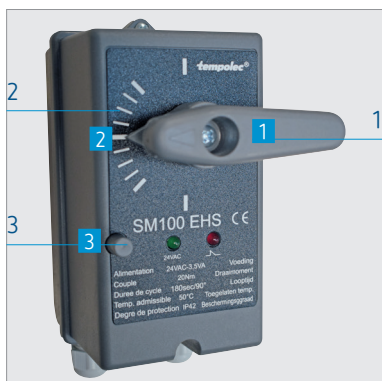

- 1 standindicatie, hendel voor manuele instelling
- 2 schaalverdeling
- 3 ontkoppeling

Samenstelling van de kit

- een servomotor SM100 EHS,
- twee voelers PTC TS-SND0110 en
- een 24 V AC trafo.



Voeler TS-SND0110



Trafo RETR24V15

- Compatibel met DS G3 en DS F3 mengkranen Tempolec
- **Zuinig**, geen extra regeling nodig
- Aansluiting van de voelers rechtstreeks op de SM100 EHS servomotor
- **Eenvoudig te installeren** op een bestaande installatie.

Voorbeeld van hydraulisch schema

Elektrische ketel gekoppeld aan een traditioneel verwarmingssysteem

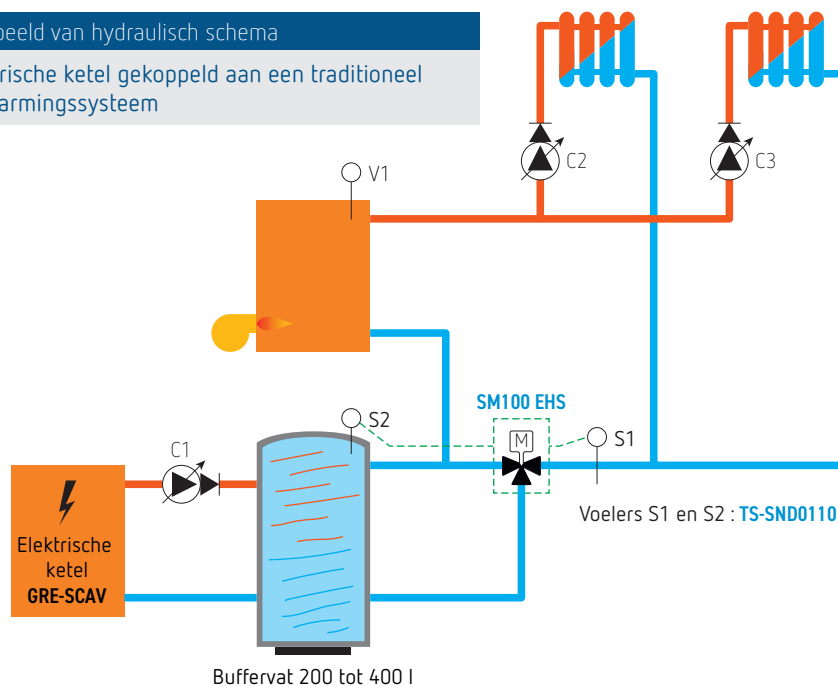

Voorbeeld van hydraulisch schema

Houtketel of inbouwhaard (hydroconvector) gekoppeld aan een traditioneel verwarmingssysteem

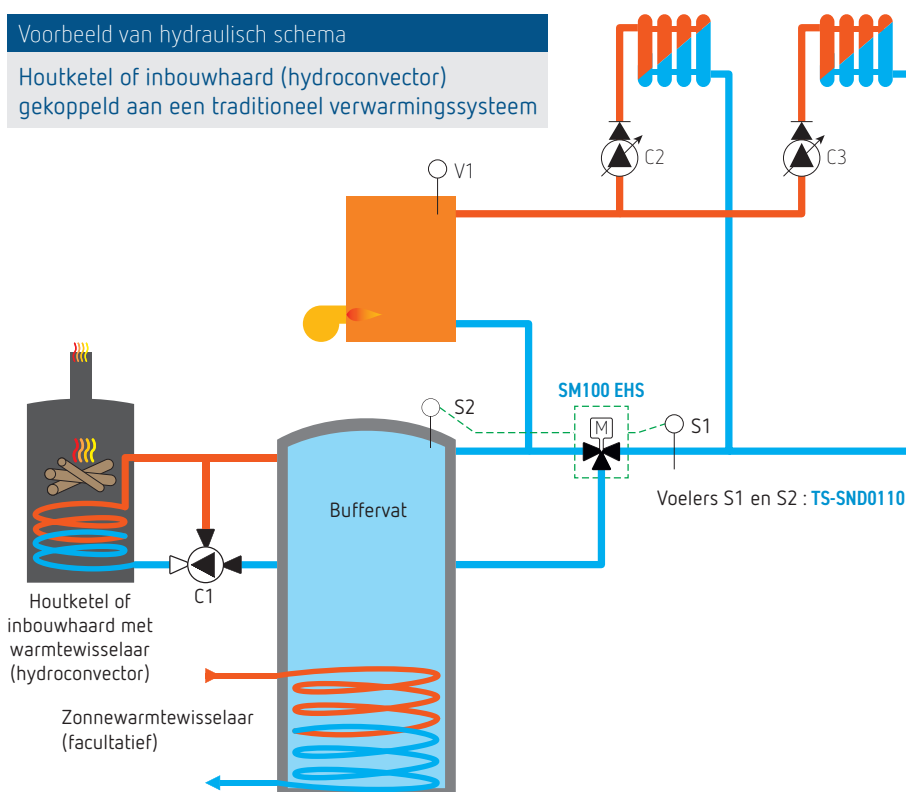

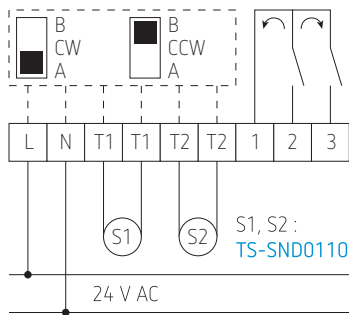

Schakelaar in stand **A**:
positieve draairichting

Schakelaar in stand **B**:
negatieve
draairichting

Instelbaar verschil van 2 tot 5 °C tussen S1 en S2

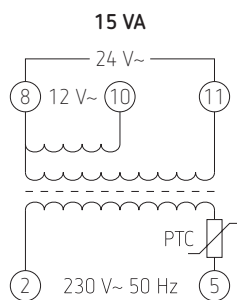
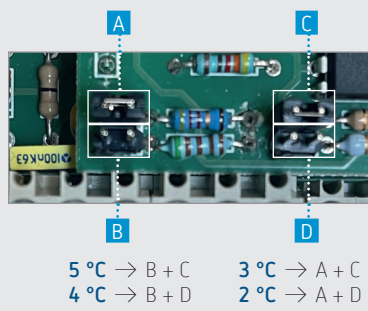

Werking

Als de temperatuur gemeten door S1 (bijv. 60 °C) hoger is dan die gemeten door S2 (bijv. 50 °C), sluit de 3-wegklep op de retour naar het buffervat en is alleen de ketelretour actief.

Aan de andere kant, als de temperatuur gemeten door S1 (bijv. 40 °C) lager is dan die gemeten door S2 (bijv. 50 °C), opent de 3-wegklep naar de directe retour naar het buffervat.

Als de temperatuur gemeten door de aanvoervoeler V1 niet overeenkomt met de instellingen van de ketel- en/of de regelingsinstellingen, wordt de extra ketel ingeschakeld.

Anders werkt de warmtepomp, de insert, de hout- of de elektrische ketel.

Servomotor SM100 EHS

- Manuele ont koppeling mogelijk
- Aanwijzer van de hefboomstand voor manuele positieaanduiding
- Aandrijving in behandeld staal
- Robuuste en geruisloze synchronomotor
- 2 eindcontacten met potentiaalvrij wisselcontact

Voeding 24 V AC; 3,5 VA

Looptijd voor een omloophoek van 90° 180 s

Koppel 20 Nm

Toegelaten temperatuur 50 °C

Beschermingsgraad IP42

Bediening 3 punten

PTC-voeler TS-SND0110

Kabel silicone, 3 m kabellengte

Afmetingen van behuizing 6 x 30 mm

Toegelaten temperatuur -50 tot +150 °C

Trafo RETR24V15

Montage op DIN-rail, 3 modules breedte

Bedrijfsspanning 230 V AC, 50 Hz

Vermogen 3 W

Uitgang 12 / 24 V AC

Beveiliging PTC

Beschermingsgraad IP20

Beschermingsklasse II

Gewicht 0,45 kg

Bestelref.

SM100 EHS KIT

Beschrijving

motorisering van een 3-weg mengkraan d.m.v. differentiaaltemperatuur met twee aangesloten voelers