



DRANOUTER MONOCHROME - TWO-COLOR - RGB - RGB + W

ID839001ZZZ

ENTRÉE AC 230 V - SORTIE DC 24 V (4CH)

ALIMENTATION 75W

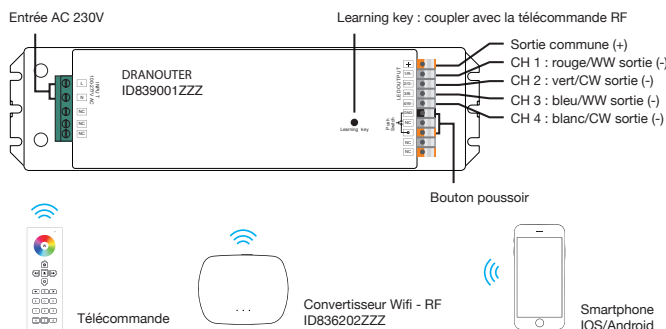

INPUT AC 230 V - OUTPUT DC 24 V (4CH)

75W DRIVER

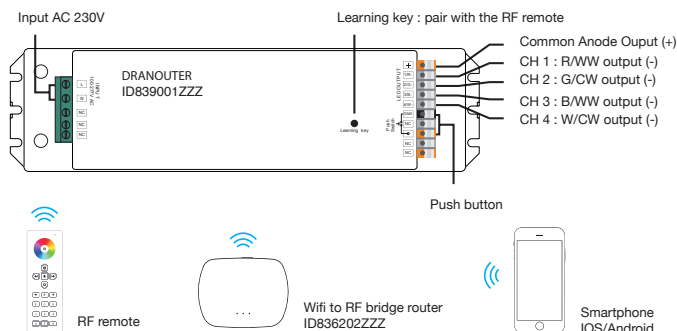

IP
20



RoHS



- Protection contre les corps étrangers $\varnothing > 12$ mm
Pas de protection contre l'eau
- Bescherming tegen vaste vreemde voorwerpen $\varnothing > 12$ mm
Geen Bescherming tegen water
- Schutz gegen feste Fremdkörper $\varnothing > 12$ mm
Kein Schutz gegen Wasser
- Protection against solid objects $\varnothing > 12$ mm
No protection against water

- **Classe de protection 2** : Double isolation, masses non-relées à la terre
- **Beschermingsklasse 2** : dubbele isolatie, geen mogelijkheid tot aarding
- **Schutzklasse 2** : doppelte Isolierung, ohne Schutzleiterkontakt
- **Protection class 2** : double insulated, without earth connection

- Homologation ROHS
- ROHS overeenstemming
- ROHS Genehmigung
- ROHS compliance

- Homologation CE
- CE overeenstemming
- CE Genehmigung
- CE compliance

- L'appareil doit être éliminé dans les centres de recyclage spécialisés
- Het toestel moet naar een gescheiden inzamelpunt afgevoerd worden
- Das Gerät muß zu einer zuständigen Entsorgungsstelle gebracht werden
- The product must be disposed of in a specialized collection center

- Garantie 5 ans
- 5 jaar waarborg
- 5 Jahre Garantie
- 5 years warranty

CONDITIONS GÉNÉRALES D'UTILISATION

Ce document doit être conservé pendant toute la durée de vie du produit. • L'appareil doit être placé, raccordé et testé par un installateur agréé et selon les réglementations locales en vigueur. • Ne jamais excéder la puissance maximale indiquée sur l'appareil. • Toutes les sources de chaleurs (ampoule, transformateur, convertisseur, ...) doivent obligatoirement être suffisamment espacées et ventilées pour empêcher un incendie. • Veuillez nous contacter lors de cas particulier de montage. • Déconnecter la tension d'alimentation de l'appareil avant installation ou entretien. • Déconnecter l'appareil et laisser refroidir entièrement avant de remplacer une lampe. • Toute utilisation erronée ou adaptation de l'appareil annule la garantie. • Les appareils ne peuvent jamais être recouverts, comme par exemple d'un matériau isolant ou équivalent. • Nous nous réservons le droit de modifications au niveau concept, spécifications et instructions de montage.

ALGEMENE GEBRUIKSVORWAARDEN

Dit document moet voor de hele levensduur van het product bewaard worden. • Het toestel moet door een erkend installateur en volgens de plaatselijk geldende reglementering geplaatst, aangesloten en uitgetest worden. • Het maximaal aangegeven wattage nooit overschrijden. • Alle warmtebronnen (lampen, transformatoren, converter, ...) moeten voldoende geventileerd worden en op een voldoende afstand zijn om de brand te voorkomen. • Neem contact met ons op in geval van speciale montage. • Voor installatie of onderhoud van het toestel de voedingsspanning afsluiten. • Bij lampvervanging, het toestel afzetten en volledig afkoelen laten. • Bij verkeerd gebruik of aanpassing van het toestel, is de garantie ongeldig. • De toestellen mogen nooit bedekt worden zoals bv met een isolerend materiaal of iets dergelijks. • Wijzigingen in ontwerp, specificaties en instructies zijn mogelijk.

ALLGEMEINE GEBRAUCHSBEDINGUNGEN

Dieses Dokument muss, während die ganze Lebensdauer des Produkts, aufbewahrt werden. • Das Gerät soll von einem anerkannten Installateur und gemäß den Örtlichen Vorschriften aufgestellt, angeschlossen und getestet werden. • Die maximale Wattleistung, die auf dem Gerät angegeben ist, kann nie überschritten werden. • Alle Wärmequellen (Lampen, Transformatoren, Konverter, ...) müssen ausreichend belüftet sein und einen genügenden Abstand haben um das Feuer zu verhindern. • Bitte kontaktieren Sie uns bei einer speziellen Montage. • Für die Installation oder die Wartung des Geräts sollen Sie die Spannung abschalten. • Wenn Sie Lampen ersetzen, sollen Sie das Gerät ausschalten und völlig abkühlen lassen. • Bei falscher Benutzung oder Anpassung des Geräts, ist die Garantie nicht mehr gültig. • Die Geräte dürfen nie mit z.B. einem isolierendem Material oder etwas ähnlich bedeckt werden. • Änderungen im Entwurf, in Spezifizierungen und Montageanweisungen sind möglich.

GENERAL CONDITIONS FOR USE

This document must be kept during the whole lifetime of the product. • The appliance has to be installed, connected and tested by a certified installer, and in accordance with the local regulations. • Never use a wattage higher than the maximum wattage mentioned on the appliance. • All heat sources (bulbs, transformers, converters, ...) must be sufficiently spaced and ventilated to prevent the fire. • Please contact us in case of special installation. • Turn off the power supply before installation or maintenance of the appliance. • When a lamp must be replaced: switch off the appliance first and let it cool down completely. • Misuse of, or changes to the appliance voids the warranty. • Never cover the appliances with e.g. insulating material. • The manufacturer is free to change the design, specifications and installation instructions.

SCHÉMA DE CÂBLAGE | CONNECTION DIAGRAM
MONOCHROME



SCHÉMA DE CÂBLAGE | CONNECTION DIAGRAM
BICOLORE



SCHÉMA DE CÂBLAGE | CONNECTION DIAGRAM
RGB - RGB+W

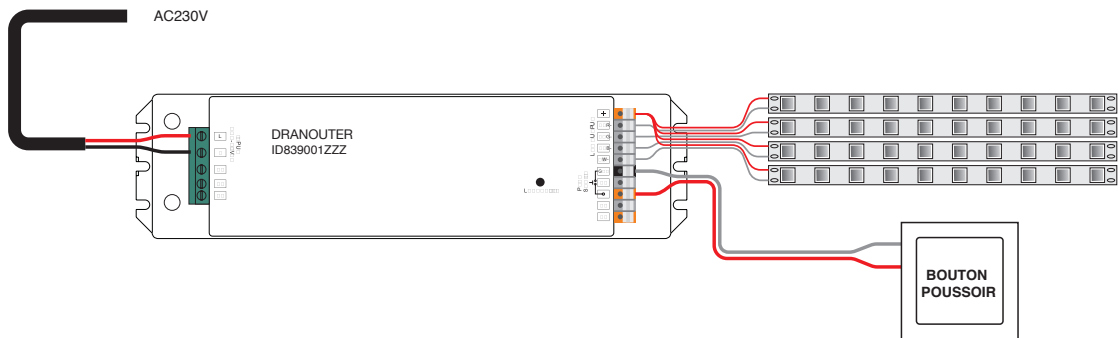

FRANÇAIS

Câbler le contrôleur conformément au schéma de connexion.

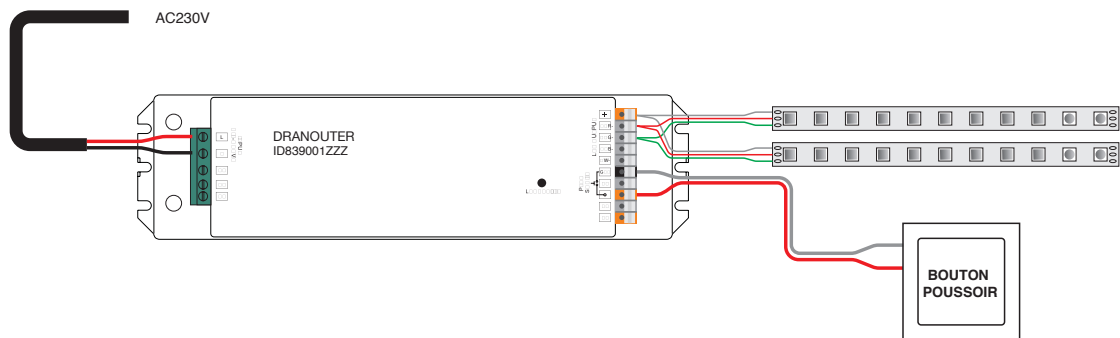
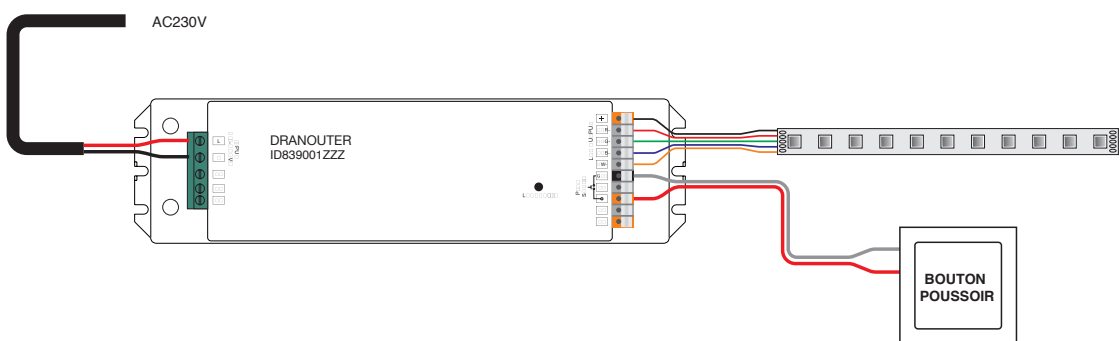
SYNCHRONISATION AVEC UN RÉCEPTEUR RADIO

1. Allumer la télécommande en appuyant sur le bouton ON/OFF.
2. Appuyer une fois sur le bouton «Learning KEY» sur le récepteur (1 appui court).
3. Sélectionner une zone en appuyant sur le numéro de la zone choisie sur la télécommande.
4. Appuyer sur la palette de couleurs. Le ruban clignote 1 fois pour signifier la bonne synchronisation.

SUPPRESSION DE LA SYNCHRONISATION (retour configuration d'usine)

Appui long sur le bouton «Learning KEY» du récepteur (-> à 5 secondes) jusqu'à ce que la LED s'éteigne puis se rallume.

BOUTON POUSSOIR

Câbler le bouton poussoir conformément au schéma ci-joint.
Un appui court pour allumer ou éteindre.
Maintenir le bouton enfoncé pour augmenter ou diminuer l'intensité lumineuse.

ENGLISH

Do wiring according to connection diagram.

DO WIRING ACCORDING TO CONNECTION DIAGRAM

1. Turn on RF remote.
2. Click «Learning KEY» on RF receiver.
3. Click a zone number on RF remote.
4. Touch color wheel on RF remote, LED lights flash once means well paired.

DELETE THE LEARNED ID

Press learning button on receiver over 5 seconds until LED light flashes.

PUSH DIM

While connected with PUSH button, click the button to switch ON/OFF light.
Press and hold down the button to increase/decrease brightness.