

Koolmonoxide-detector voor huishoudelijke toepassingen, reeks SEGUGIO



RGD COK

- Detectie van het geaccumuleerde CO-gehalte
- Drukknop voor testen of stoppen van de zoemer
- Lichtsignalisatie via drie LED's (activering, vertraging en alarm)
- Ingebouwde zoemer 85 dB
- Vervangingssensor : ACM C01.

Aansluitschema

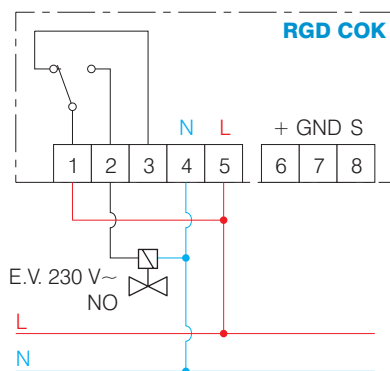

- 1 contact voor sturing van magneetventiel, ventilatie, sirene, enz.
- 1 grenswaarde voor blootstelling van 40 ppm
- De alarmvertraging varieert volgens het CO-gehalte in de lucht, overeenkomstig de norm EN 50 291.

Technische gegevens

Voeding	230 V AC 50 Hz -15/+10 %
Uitgangcontact	1 wisselcontact 6 A/250 V AC $\cos \varphi = 1$; 2 A/250 V AC $\cos \varphi = 0,6$
Sensor	chemische cel
Levensduur van sensor	2 jaar
Akoestisch vermogen van de zoemer	85 dB op 1 m
Afmetingen	H 84 x B 148 x D 40 mm