

Détecteur de LPG (propane/butane), BEAGLE EVO LPG



Détecteur de gaz **BEAGLE EVO LPG**



ACM G01,
capteur LPG de remplacement précalibré



CHM1580001,
cartouche de test permettant de vérifier
le bon fonctionnement des détecteurs
de méthane et de LPG, contenant du gaz
non titré. Quantité de gaz suffisante pour
environ 70 tests.

Le BEAGLE EVO LPG est un détecteur de fuites de LPG destiné à des applications domestiques, équipé d'un relais de sortie permettant de commander une électrovanne 230 V AC ou basse tension.

Le label de qualité IMQ et la conformité à la récente norme EN 50194-1:2023 certifie la fiabilité et l'efficacité absolues de l'appareil.

L'utilisateur peut vérifier le bon fonctionnement ou l'état d'alarme de l'appareil grâce à la barre lumineuse à LED et au bouton multifonction.

- Bouton multifonction de test ou d'arrêt buzzer
- Signalisation lumineuse par trois LED (activation, défaut de détection, alarme)
- Buzzer 85 dB incorporé
- Contact inverseur libre de potentiel pour toute commande d'électrovannes gaz NO ou NF 6 A/230 V AC à réarmement manuel
- Capteur de remplacement précalibré, réf. ACM G01.

Caractéristiques techniques

Conforme à la norme EN 50194-1:2023

Tension d'alimentation	95 – 250 V AC, 50 – 60 Hz
Type de capteur	semi-conducteur
Durée de vie du capteur	5 ans
Seuil de détection	10 % du seuil d'explosibilité
Contact	inverseur libre de potentiel 6 A/230 V AC
Alarme sonore	85 dB à 1 m
Signalisation lumineuse par 3 LED	LED verte: activation LED rouge: alarme LED jaune: défaut
Temps de réponse du relais	≤ 100 ms
Température de fonctionnement	0 – +40 °C
Température de stockage	-10 – +50 °C
Humidité de fonctionnement	20 à 80 % HR (sans condensation)
Montage	mural
Degré de protection	IP 42
Dimensions	L 138 × H 93 × P 34 mm

Schémas de raccordement

Un ou plusieurs détecteurs avec électrovanne 230 V NF

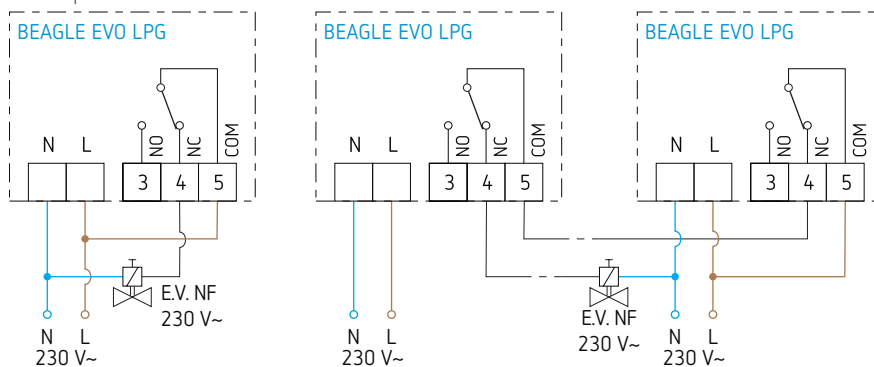

Un ou plusieurs détecteurs avec électrovanne 230 V NO

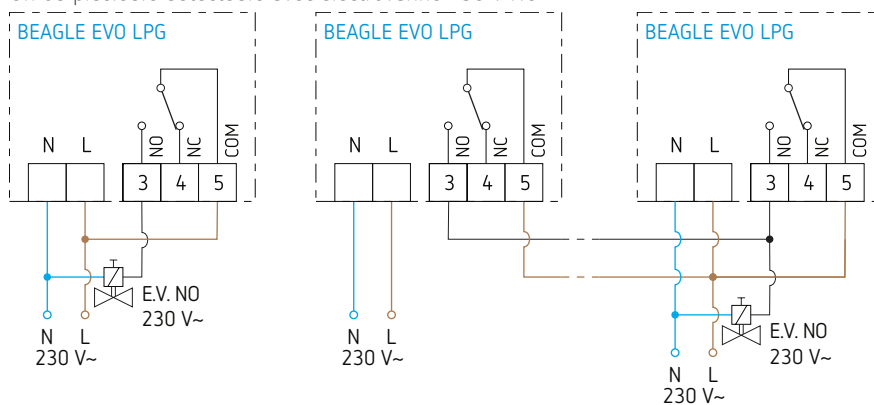

Réf. de commande	N° fournisseur	EAN	Description
BEAGLE EVO LPG	RDGAX1R	8031025192809	détecteur de fuite de LPG (butane / propane)
En option			
ACM G01	ACMG01	990000079857	capteur LPG de remplacement
CHM1580001	CHM1580001	9900000103903	test de vérification des capteurs