

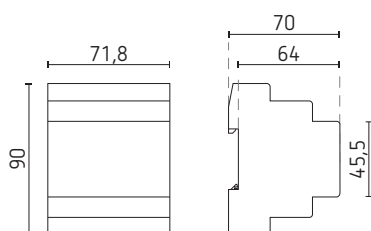

LUXORliving J4-6



- Actionneur de store LUXORliving à 4 canaux
- Avec entrées intégrées pour les boutons-poussoirs, en remplacement de la commande d'entraînement de la commande du confort LUXOR
- Permet le changement aisé de système pour les clients LUXOR existant sur LUXORliving
- Pour la commande des entraînements de stores, volets roulants et dispositifs de protection contre le soleil et les regards indiscrets
- Commande manuelle sur l'appareil (même sans tension de bus)
- Affichage de l'état de commutation de chaque canal montée et descente via des leds
- Dispose de 8 sorties relais pour 4 entraînements (montée/descente),  
4 entrées pour la commande individuelle de l'entraînement (230 V),  
2 entrées pour la commande centrale et groupée (230 V)
- Les sorties relais ne sont pas libres de potentiel ou indépendantes du potentiel, mais sont alimentées par la tension d'alimentation.  
Cela signifie que tous les entraînements reliés aux actionneurs sont alimentés par la même phase. Cela doit être pris en compte en cas de passage de LUXOR à LUXORliving.

## Caractéristiques techniques

Tension de service KNX	<10 mA
Tension d'alimentation	230 V AC
Consommation stand-by	< 0,2 W
4 canaux	
Montage	sur rail DIN, 4 modules de largeur
Sortie	NO, 6 A $\cos \varphi = 1$
Sortie de commutation	libre de potentiel, pour TBTS, si tout l'appareil commute TBTS
Indice de protection	IP 20
Classe de protection	II selon EN 60 669

## Schéma de raccordement

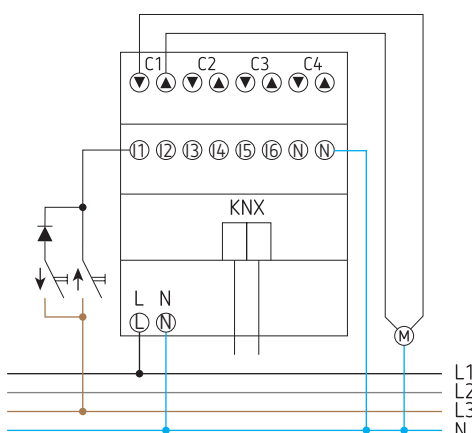

Réf. de commande	Réf. fournisseur	EAN	Description
LUXORliving J4-6	4800451	4003468480380	actionneur de stores à 4 canaux